

207mm

A

210mm

B

210mm (表紙の面です)

C

# SBL-1050EFT

AUTOMATIC FOIL STAMPING  
AND DIECUTTING PLATEN

## SPECIFICATIONS

Item	1050EFT
機械仕様	hot stamping in two directions without stripping
最大洋紙寸法	1050mm × 750mm
最小洋紙寸法	400mm × 370mm
最小打抜寸法	1040mm × 730mm
最小クワエ代	9.5mm
最大打抜圧力	300Tons
チェース内寸法	1144mm × 760mm
面板サイズ	1080mm × 736mm
洋紙厚み	0.1mm~2mm(80~1400gsm)
段ボール厚み	≦4mm
抜き型刃高さ	23.6mm
最高打抜生産速度	7500S/H
打抜見当精度	±0.075mm
打抜本体部所要電力	20KVA
給紙紙積み高さ(パレット含む)	1200mm
給紙紙積み高さ(パレット含む) ノンストップ使用時	1400mm
排紙紙積み高さ	1040mm
オプション改造最小洋紙寸法	350mm × 300mm
縦送り箔取付軸数	3
横送り箔取付軸数	2
縦送り箔最大外径	φ240mm
横送り箔最大外径	φ200mm
縦巻取り軸数	6 (up to 8 ※オプション)
横巻取り軸数	2
縦巻取り最大外径	φ400mm
横巻取り最大外径	φ200mm
最高箔押し生産速度	7000 S/H
ヒーターコントロール	20zones
箔用制御所要電力	35KVA (160A-3相200V)
機械本体サイズ	5577L × 5044W × 2337H
機械重量	19.5 Tons

Brochure content for reference only, actual specifications are based on QUOTATION.

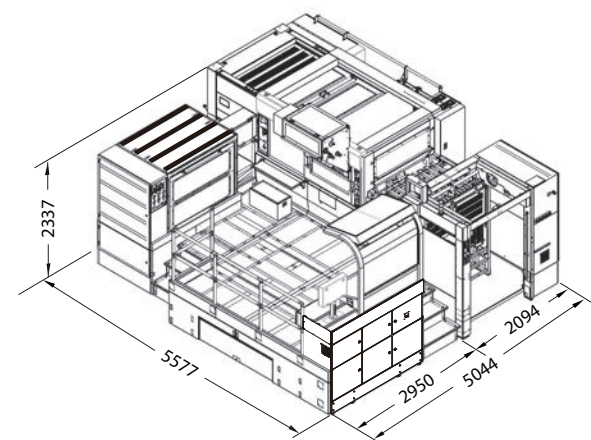

unit : mm

## SBL

TSAIR SHUENN MACHINERY IND CO., LTD.  
SBL MACHINERY CO., LTD.

108, Sec. 1, Ganyuan St., Shulin Dist.,  
New Taipei City 23880, Taiwan  
Tel: +886-2-2680-2199 Fax: +886-2-2680-2197  
http://www.sbl.tw E-mail: info@sbl.tw



SBL日本代理店(販売とメンテナンス)  
紙器・紙工機械のハイブリッドメーカー



有限会社日光エンジニアリング

本社工場  
〒578-0921 大阪府東大阪市水走3-3-19  
TEL072-960-0600 FAX072-960-0685  
第二工場  
〒578-0921 大阪府東大阪市水走1-311-8  
関東出張所  
〒340-0035 埼玉県草加市西町1307-1

日光販売代理店



株式会社エス・テイ日光

本社  
〒578-0921 大阪府東大阪市水走3-3-40  
TEL072-962-6625 FAX072-962-0303  
東京支店  
〒181-0013 東京都三鷹市下連雀4-2-31  
TEL0422-29-8051 FAX0422-43-1335  
関東ショールーム  
〒367-0038 埼玉県本庄市いまい台

## 自動平盤箔押機



SBL-1050EFT | AUTOMATIC FOIL STAMPING  
AND DIECUTTING PLATEN

# SBL

EN-S-1050-005-050812  
Specifications are subject to change without notice

210mm (表紙の裏面です)

C'

210mm

B'

207mm

A'

これからの、箔押し機の新しいご提案

# SBL-1050EFT

名機“HOTSTAR”を正統継承

最高箔押し生産速度は  
クラス最速の7,000枚/時間



SBL日本代理店  
紙器・紙工機械のハイブリッドメーカー



圧倒的パワーと抜群の見当精度で  
最高のコストパフォーマンスを発揮

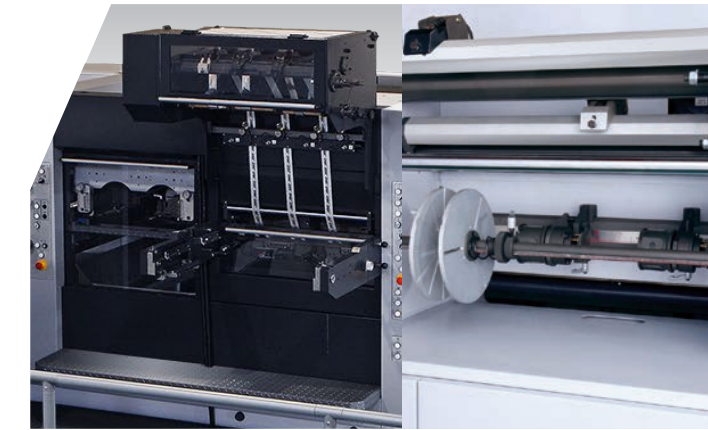

Transversal Servo Foil Feeding System  
サーボ式2軸横送り装置標準装備



Advanced Servo Electrical Control System  
箔コントロールパネル&箔制御盤



6 shafts rewinding Device  
縦用箔巻取り装置6軸



Servo Brush Rewinding Device  
サーボ式巻取り送りブラシロール

## SBL-1050EFTの機能

1. 最新の箔コントロールシステムをカラー液晶タッチパネルで簡単に操作
2. 計5軸（縦3・横2）の箔送り軸はそれぞれにコントロールできます
3. 縦用6軸の巻取り装置は使用済みの箔を正確に整えて巻取りします
4. 20分割の熱板によって高速運転時にも熱が下がることを防ぎます
5. 箔押し部のエアブラスターは箔の分離とシートスムーザーの役割
6. ムラ取りを安全に行うために広い作業スペースを確保しています
7. 専用の照明が付いた最新式の製品目視検査テーブル
8. 通紙パスラインを高くすることにより給紙と排紙の紙積み量がUP
9. 薄紙に対応するために開発された給紙を採用
10. 最大圧力300tonのパワーで打抜と箔押しに威力を発揮します
11. 箔用ハニカムチェース板により簡単に版を取り付けることができます
12. 箔の取り付けを簡単に行える構造になっています

## 日本仕様の装備品

1. サッカーヘッド前後モーター
2. ドイツ製高性能超音波2枚検知装置
3. 排紙部サイドジョガーの左右移動は手動ハンドル式
4. 2台の液晶タッチパネルは日本語表示

※ 5.5kw相当（720L/min）のエアコンプレッサーは含まれません

